

INSTRUCCIONES DE USO

Este aparato eléctrico tiene una clavija de contacto polarizada (una de las patillas de conexión es más ancha que la otra). Como medida de seguridad, la clavija se puede conectar en una sola posición en un tomacorriente polarizado. Si la clavija no entra completamente dentro del tomacorriente, invierta la posición de la clavija. Si aún así no entra, llame a un electricista calificado para que instale un tomacorriente apropiado. No intente desactivar esta característica de seguridad.

ADVERTENCIA: Estas tenacillas de rizar han sido diseñadas para cabello muy grueso, abundante o difícil de rizar. El cilindro se calentará mucho al usarse los ajustes altos. Tenga cuidado al usarlas:

- Mantenga las tenacillas de rizar lejos de la piel. No toque el cilindro caliente con las yemas de los dedos.
- Para cabello más corto, coloque un peine plástico delgado entre el cuero cabelludo y el cilindro para evitar tocar el cuero cabelludo.
- Pruebe en una pequeña sección de cabello para determinar el ajuste de calor que mejor funcione.

PRECALENTAMIENTO:

1. Coloque las tenacillas en el soporte de seguridad sobre una superficie lisa y plana, y enchúfelas en un tomacorriente eléctrico.
2. Gire el disco de encendido/apagado hasta llegar al ajuste deseado de calor. La luz indicadora de potencia se encenderá. Las tenacillas demorarán aproximadamente 3-6 minutos en calentarse.

INSTRUCCIONES DE MANTENIMIENTO PARA EL USUARIO

No es necesario dar ningún tipo de mantenimiento, limpieza o lubricación especiales a este aparato eléctrico. Si la varilla rizador no se calienta, devuelva el aparato a un centro de servicio Andis autorizado para revisión. Repárelo sólo en los Centros Autorizados de Reparación Andis.

Desenrolle el cable eléctrico antes de usar el aparato. Después de usarlo, vuelva a enrollar el cable eléctrico y guárdelo en un lugar seguro. No enrolle el cable eléctrico muy apretado en el aparato. No cuelgue el aparato por el cordón eléctrico.

PARA USAR SUS TENACILLAS DE RIZAR MARCEL DE ANDIS

1. Para obtener resultados óptimos, asegúrese de que el cabello esté limpio y seco antes de crear el peinado.
2. Utilice una temperatura de peinado más baja para cabello que sea fino, blanqueado o esté en malas condiciones. Utilice un ajuste más alto para cabello normal. Una vez que las tenacillas lleguen a la temperatura seleccionada, mantendrán dicha temperatura a lo largo del proceso de creación del peinado, para lograr rizos perfectos y uniformes cada vez.
3. Comience dividiendo el cabello en secciones de no más de 1/2" de grosor y 2" de ancho. Cuanto mayor sea la sección, tanto más flojo será el rizo.
4. Abra la pinza y coloque una sección de cabello a la vez sobre los extremos del cilindro. Cierre la pinza y asegúrese de que los extremos del cabello se extiendan un poco más allá de la pinza.
5. Mantenga la sección de cabello bien estirado mientras lo enrolla alrededor del cilindro, girando la agarradera con una mano. Enrolle el rizo en dirección del cuero cabelludo al máximo que desee—asegurándose de no tocar el cuero cabelludo con el cilindro caliente.
6. Para rizos apretados o cabello que es difícil de rizar, mantenga el rizo en posición durante más tiempo. Manténgalo durante menos tiempo para cabello que es fácil de rizar, para rizos más flojos o para ondas.
7. La dirección del rizo depende de la manera en que enrolla el cabello alrededor del cilindro. Para enrollar el cabello hacia arriba, coloque la pinza debajo de la sección, con el cilindro arriba y enrolle el cabello hacia arriba. Para un peinado enrollado hacia adentro, coloque la pinza sobre la sección, con el cilindro debajo, y enrolle el cabello hacia abajo.

NOTA: Al usar las tenacillas, mantenga su mano lejos del extremo de la agarradera para evitar bloquear la acción giratoria del cordón.

MANUFACTURER'S 12 MONTH LIMITED WARRANTY

This Andis product is warranted against defective material or workmanship for one year from the date of purchase. All implied warranties arising and by virtue of State law shall also be limited to one year. Any Andis product determined to be defective in material or workmanship during the warranty period will be repaired or replaced without cost to the consumer for parts and labor. The defective product must be returned via parcel post insured or U.P.S., with proof of purchase to any Andis Authorized Service Station or to Andis, 1800 Renaissance Blvd., Sturtevant, WI 53177 USA. Attach a letter describing the nature of the problem. Andis will not be responsible for cost of repairs or alterations made by any other person, agency or company, nor for incidental or consequential damages of any type, or for the use of unauthorized attachments. Some states may not allow exclusion of limitation of incidental or consequential damages, so the limitation or exclusion may not apply to you.

Date Purchased _____ Model _____

To find an Andis Authorized Service Station near you log on to www.andis.com or contact our customer service department: 1-800-558-9441

GARANTÍA LIMITADA DEL FABRICANTE DE 12 MESES

Este producto Andis está garantizado contra material o mano de obra defectuosos durante un año a partir de la fecha de compra. Todas las garantías implícitas provenientes y en virtud de las leyes estatales también deberán ser limitadas a un año. Cualquier producto Andis determinado como defectuoso en cuanto a materiales o mano de obra durante el período de garantía será reemplazado o reparado sin costo al consumidor por piezas y mano de obra. El producto defectuoso debe ser devuelto junto con el comprobante de compra a cualquiera de las Estaciones de Servicio Autorizado de Andis o a: Andis, 1800 Renaissance Blvd., Sturtevant, WI 53177 EEUU. Adjunte también una carta explicando la naturaleza del problema. Andis no será responsable por el costo de ninguna reparación realizada por otra persona, agencia o compañía, ni por daños incidentales o consecuentes de ningún tipo, ni por el uso de accesorios no autorizados. Algunos estados prohíben la exclusión de daños consecuentes o incidentales, de forma que dicha limitación o exclusión podría no aplicarse a su caso.

Fecha de compra _____ Modelo _____

Para encontrar una Estación de Servicio Autorizado de Andis cerca de su localidad, inicie una sesión en www.andis.com o póngase en contacto con nuestro departamento de servicio al cliente: 1-800-558-9441

andis®



MODEL CI-74M
MODEL CI-71M

Item pictured may differ from actual product
El artículo ilustrado puede diferir del producto real

KEEP THIS FOR YOUR RECORDS
GUARDE ESTE DOCUMENTO EN SUS ARCHIVOS

Andis Company
1800 Renaissance Blvd. Sturtevant, WI 53177
1-800-558-9441
info@andisco.com www.andis.com

Congratulations—you just went First Class when you bought this Andis appliance. Careful workmanship and quality design have been hallmarks of Andis products since 1922.

¡Felicitaciones! Usted escogió un producto de primera clase al comprar este aparato eléctrico Andis. El diseño de primera calidad y la mano de obra utilizada en su fabricación han distinguido a los productos Andis desde 1922.

IMPORTANT SAFEGUARDS

When using electrical appliances, especially when children are present, basic safety precautions should always be followed, including the following:

**READ ALL INSTRUCTIONS BEFORE USING.
KEEP AWAY FROM WATER.**

DANGER: As with most electrical appliances, electrical parts are electrically live even when the switch is off. To reduce the risk of death by electric shock:

1. Always “unplug it” immediately after using.
2. Do not use while bathing.
3. Do not place or store appliance where it can fall or be pulled into a tub or sink.
4. Do not place in or drop into water or other liquid.
5. If an appliance falls into water, “unplug it” immediately. Do not reach into the water.

WARNING: To reduce the risk of burns, electrocution, fire, or injury to persons:

1. An appliance should never be left unattended when plugged in.
2. Close supervision is necessary when this appliance is used by, on or near children or individuals with certain disabilities.
3. Use this appliance only for its intended use as described in this manual. Do not use attachments not recommended by Andis Company.
4. Never operate this appliance if it has a damaged cord or plug. If it is not working properly, or if it has been dropped, damaged, or dropped into water return the appliance to an Andis Authorized Service Station for examination and repair.
5. Keep the cord away from heated surfaces. Do not wrap the cord around the appliance.
6. Never use while sleeping.
7. Do not use outdoors or operate where aerosol (spray) products are being used or where oxygen is being administered.
8. Do not use an extension cord with this appliance.
9. This curling iron and clamp are hot when in use. Do not let eyes and bare skin touch heated surfaces.
10. Do not place the heated curling iron directly on any surface while it is hot or plugged in. Use the stand provided.

SAVE THESE INSTRUCTIONS

THIS APPLIANCE IS INTENDED FOR PROFESSIONAL USE

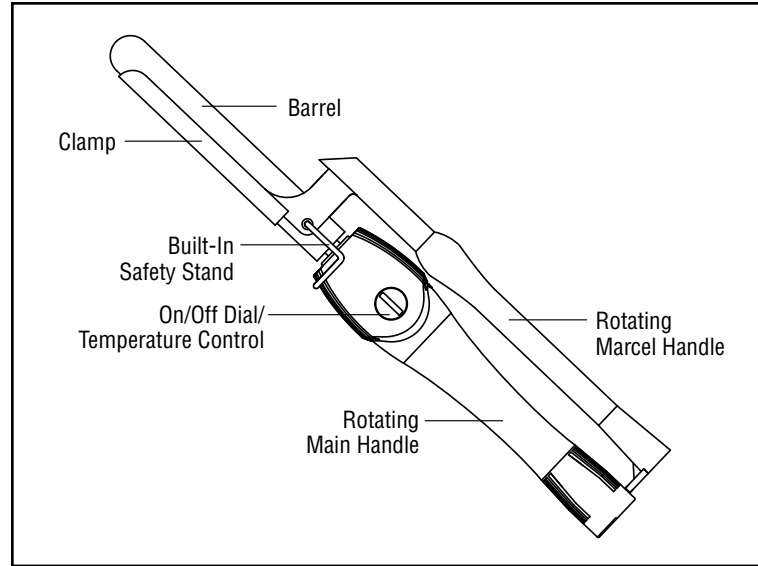

OPERATING INSTRUCTIONS

This appliance has a polarized plug (one blade is wider than the other). As a safety feature, the plug will fit in a polarized outlet only one way. If the plug does not fit fully in the outlet, reverse the plug. If it still does not fit, contact a qualified electrician to install the proper outlet. Do not attempt to defeat this safety feature.

WARNING: This curling iron has been designed for very coarse, thick, or hard-to-curl hair. The barrel will get very hot when using the high settings. Be careful when using it:

- Keep curling iron away from skin. Do not touch the hot barrel with fingertips.
- For shorter hair, place a thin plastic comb between scalp and barrel to avoid touching the scalp.
- Test a small section of hair to determine the heat setting which works best.

PRE-HEATING:

1. Rest the iron on the safety stand on a flat, smooth surface and plug into an electrical outlet.
2. Turn the on/off dial to desired heat setting. The power indicator light will go on. The iron will take approximately 3-6 minutes to heat up.

USER-MAINTENANCE INSTRUCTIONS

This appliance does not require special maintenance, cleaning or lubrication. If metal tube does not get hot, return for servicing. Service only through Andis Authorized Service Stations.

Untwist cord before use. After use, re-wrap cord and store in a safe place. Do not wrap cord tightly around appliance. Do not hang the unit by the power cord.

TO USE YOUR ANDIS MARCEL CURLING IRON

1. For best results, make sure that hair is clean and dry before styling.
2. Use a lower styling temperature for hair that is fine, bleached or in poor condition. Use a higher setting for normal hair. Once your iron reaches the temperature you select, it maintains it all through styling, for even, perfect curls every time.
3. Start by dividing the hair into sections not more than 1/2" thick and 2" wide. The larger the section, the looser the curl.
4. Open the clamp and place one section of hair at a time over the ends of the barrel. Close the clamp and make sure that the ends of the hair extend just a bit beyond the clamp.
5. Keep the section of hair taut as you wind it around the barrel by turning the handle with one hand. Wind the curl toward the scalp as far as you wish to go—making sure you do not touch the scalp with the hot barrel.
6. For tight curls or hair that is hard to curl, hold the curl in place for longer. Hold for less time for hair that is easy to curl, for looser curls or waves.
7. The direction of the curl depends on the way you wind the hair around the barrel. To turn hair up, place clamp under the section, with barrel on top, and wind hair upwards. For a turned-under look, place clamp over the section, with barrel underneath, and wind hair under.

NOTE: When using the iron keep your hand away from the end of the handle to avoid blocking the swivel action of the cord.

SPANISH

PRECAUCIONES IMPORTANTES

Cuando use cualquier aparato eléctrico, especialmente en presencia de niños, siempre cumpla con las precauciones básicas de seguridad, incluyendo las siguientes:

**LEA TODAS LAS INSTRUCCIONES ANTES DE USAR ESTE APARATO.
NO LO ACERQUE AL AGUA.**

PELIGRO - Como es el caso con todos los aparatos eléctricos, las piezas eléctricas tienen corriente incluso cuando el interruptor de encendido está en la posición de apagado. Para reducir el peligro de muerte por descargas eléctricas:

1. Siempre desconecte el aparato inmediatamente al terminar de usarlo.
2. No use el aparato mientras se esté bañando.
3. No coloque ni guarde el aparato donde éste pueda caer dentro de una bañera o un lavamanos.
4. No ponga el aparato ni lo deje caer en agua ni en ningún otro líquido.
5. Si algún aparato eléctrico llegara a caer en agua, desconéctelo de inmediato. ¡No meta la mano al agua para tratar de sacarlo!

ADVERTENCIA - Para reducir el riesgo de sufrir quemaduras, electrocución, o lesiones, o para evitar un incendio:

1. No deje aparatos eléctricos desatendidos cuando estén conectados.
2. Es necesaria una supervisión muy de cerca cuando este artefacto sea usado por, en o cerca de niños o personas con ciertas discapacidades.
3. Use este aparato eléctrico solamente con el propósito para el que está destinado y como se describe en este folleto. No use accesorios que no sean los recomendados por la compañía Andis.
4. Nunca use este aparato si la clavija de contacto o el cable están dañados. Si el aparato no funciona correctamente, o si se ha caído, dañado o si ha sido sumergido en agua, devuélvalo a un Centro Autorizado de Servicio Andis para que sea revisado y reparado.
5. Mantenga el cable alejado de cualquier superficie caliente. No enrolle el cable en el aparato.
6. Nunca use este aparato mientras duerma.
7. No use este aparato al aire libre, ni lo haga funcionar en donde se estén usando productos en aerosol, o donde se esté administrando oxígeno.
8. No use un cable de extensión para conectar este aparato.
9. Las tenazas y el pinzas están calientes mientras se usa el aparato. No permita que las superficies calientes hagan contacto con la piel ni con los ojos.
10. No coloque las tenazas rizadoras calientes sobre ninguna superficie mientras estén calientes o conectadas. Utilice el soporte que se incluye con el aparato.

GUARDE ESTAS INSTRUCCIONES

ESTE PRODUCTO HA SIDO DISEÑADO PARA USO PROFESIONAL